

FUHR TIPSAFE

Ablänganleitung

Achtung

Diese Ablänganleitung wendet sich ausschließlich an Fachleute von Fensterherstellern, die Erfahrung mit der Montage von Fensterbeschlägen haben.

Die Ablängstanze darf nicht ohne die Abdeckung (siehe Komponentenbeschreibung) betrieben werden.

Zusätzlich zu dieser Ablänganleitung sind die Unterlagen der Ablängstanze zu beachten.

Die Ablängstanze darf nur an saubere geölte Druckluft (6 bar) angeschlossen werden.

Komponenten der Ablängstanze

Die Ablängstanze besteht aus Stanzeinheit (1), Maßstab mit zwei Skalen (2), Schieber (3), Erweiterungsblech für Schieber (4), Stütze (5), Fußschalter (6) und Abdeckung (7).

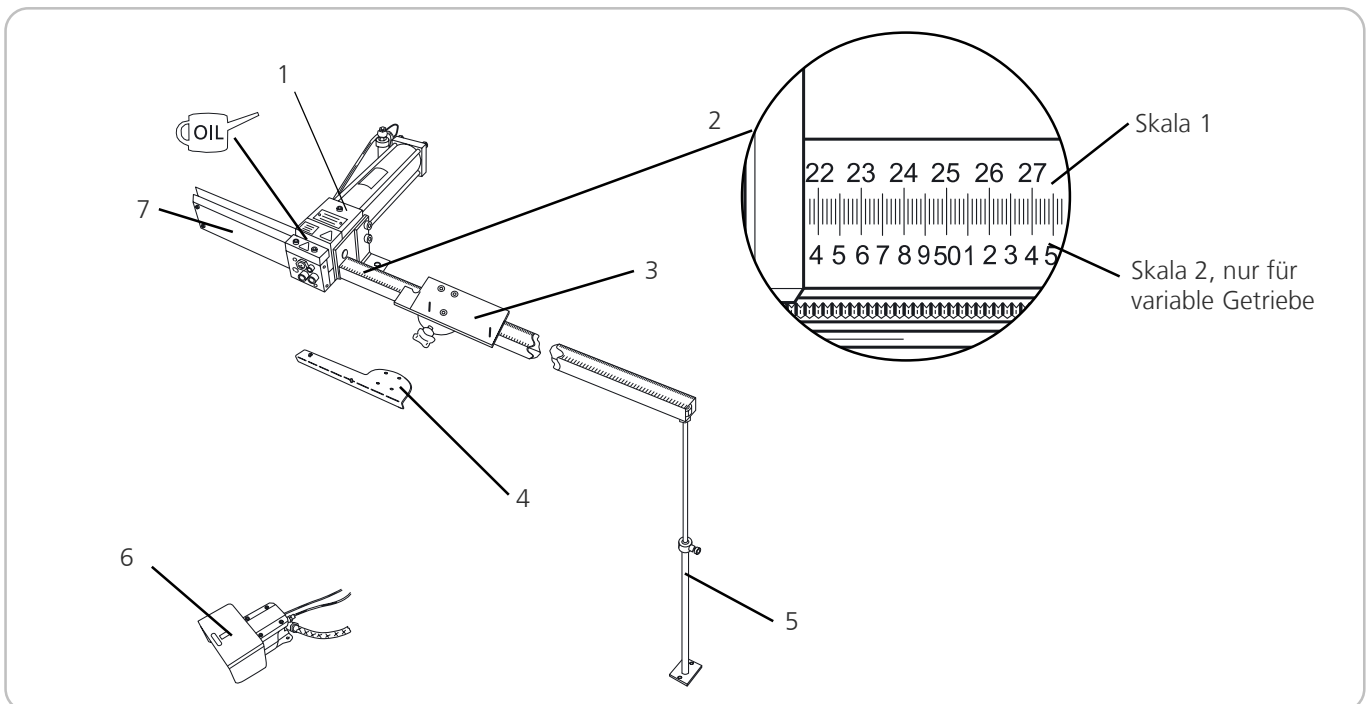

Wartung

Das Stanzmesser ist ca. alle 100 Teile zu ölen.

Schieber und Anschläge

Das abzulängende Teil wird durch den Schieber positioniert. Der Schieber wird auf das jeweilige Flügelfalzmaß eingestellt. Je nach Beschlagstyp muss der Schieber mit oder ohne Erweiterungsblech verwendet werden.

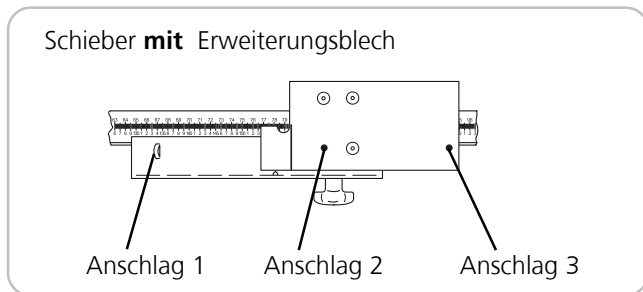
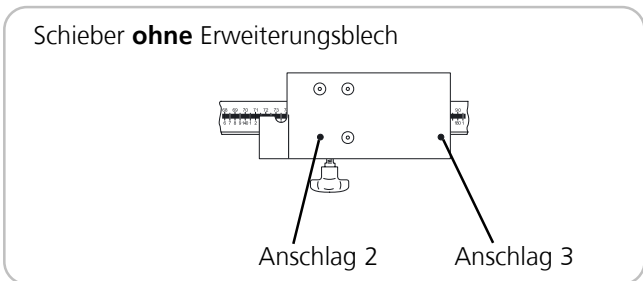
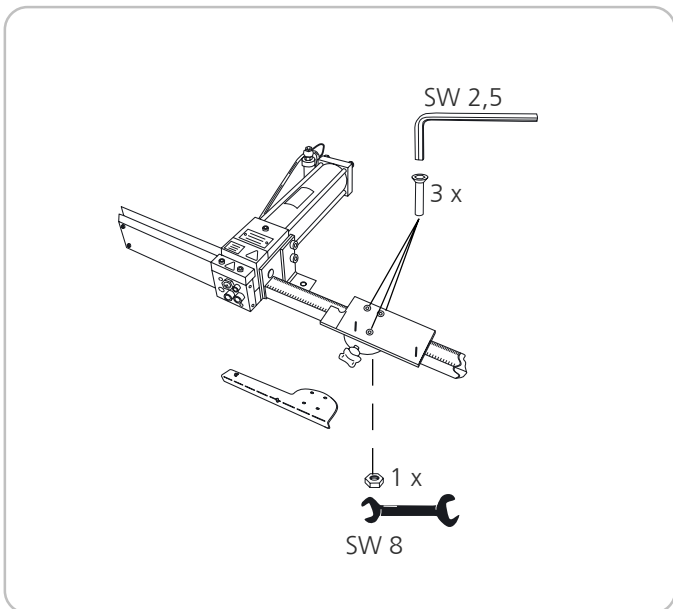

Flügelfalzmaße

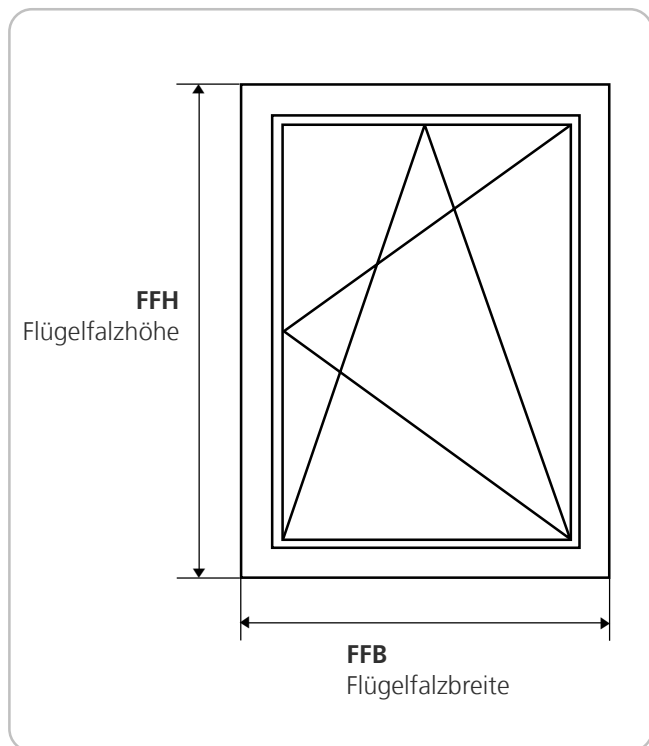

**Konstantes Getriebe
Größe ≥ 700**

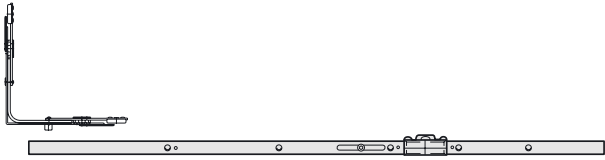

Montieren Sie das Erweiterungsblech an den Schieber.

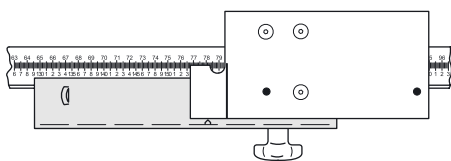

Stellen Sie den Schieber mit der **Skala 1** auf das Maß **FFH** ein.

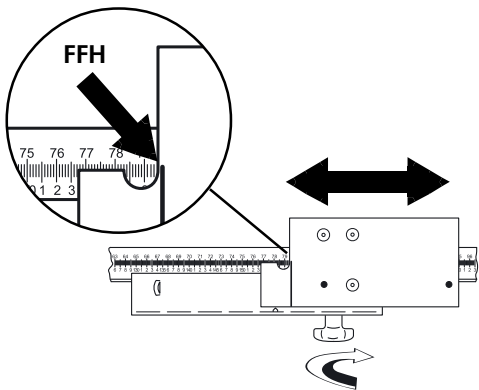

Legen Sie das abzulängende Teil am **Anschlag 1** an.

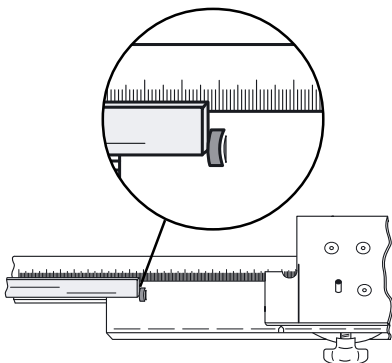

**Konstantes Getriebe
Größe 410 - 500**

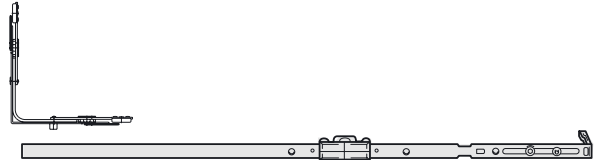

Stellen Sie den Schieber mit der **Skala 1** auf das Maß **FFH** ein.

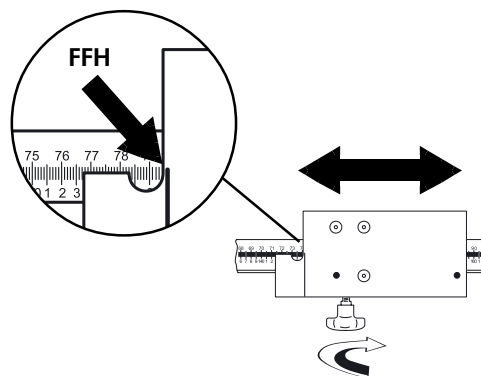

Legen Sie das abzulängende Teil am **Anschlag 2** an.

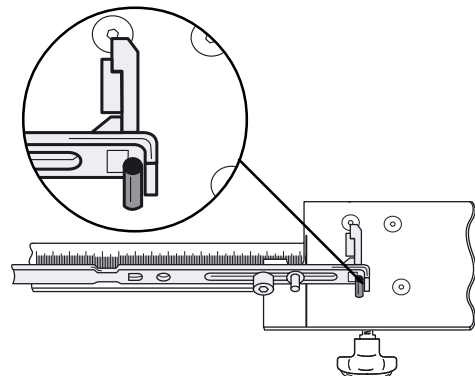

**Konstantes Getriebe
Größe 410 - 500**

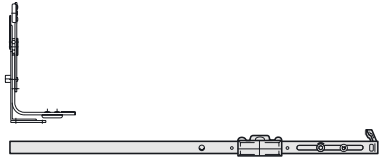

Variables Getriebe



Stellen Sie den Schieber mit der **Skala 1** auf das Maß **FFH** ein.

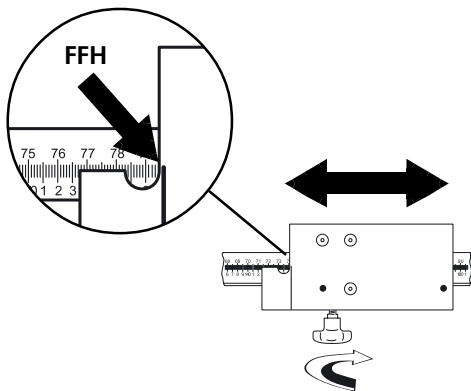

Stellen Sie den Schieber mit der **Skala 2** auf das Maß **FFH** ein.

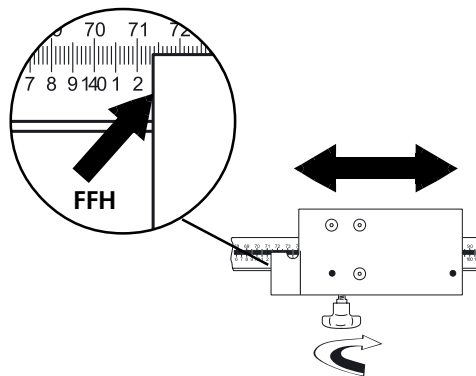

Legen Sie das abzulängende Teil am **Anschlag 3** an.

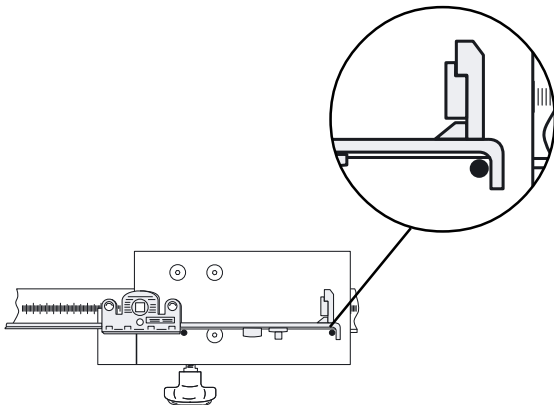

Legen Sie das abzulängende Teil am **Anschlag 2** an.

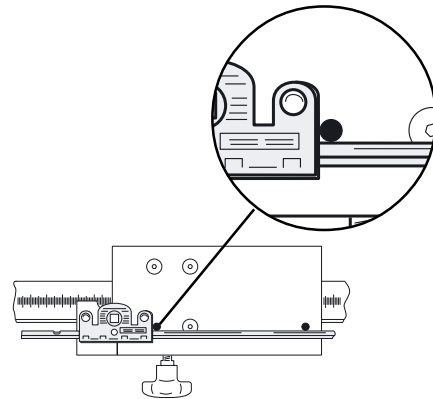

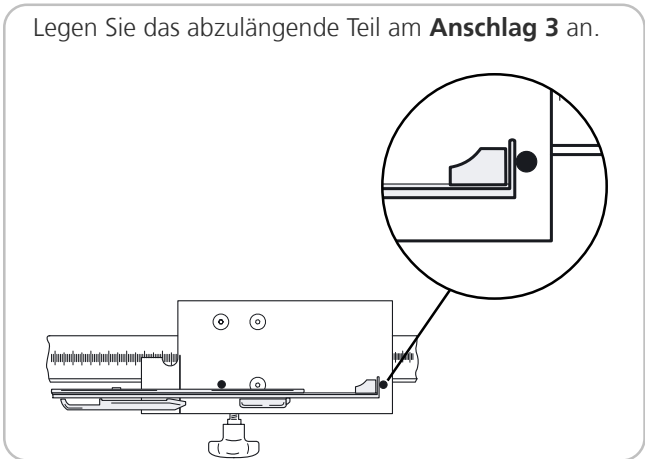
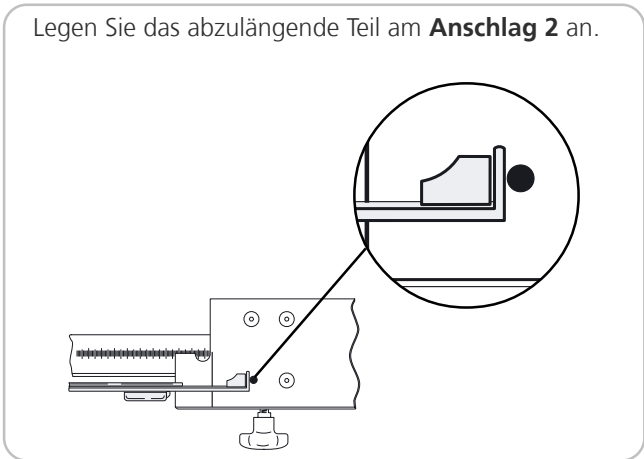
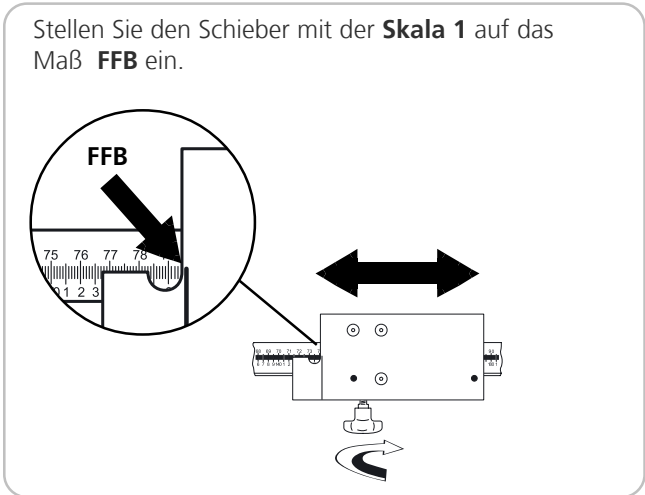
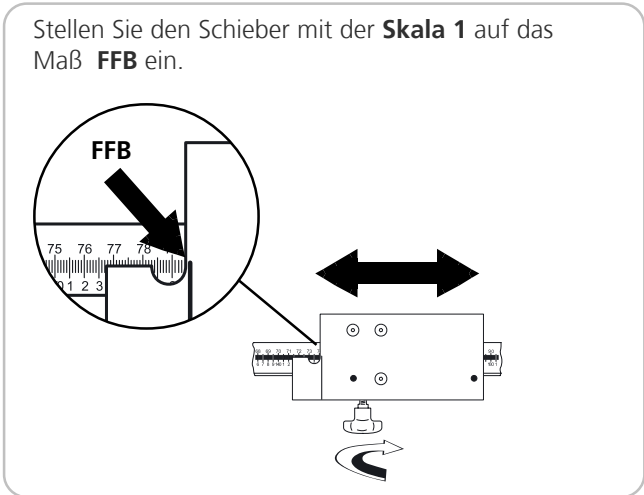
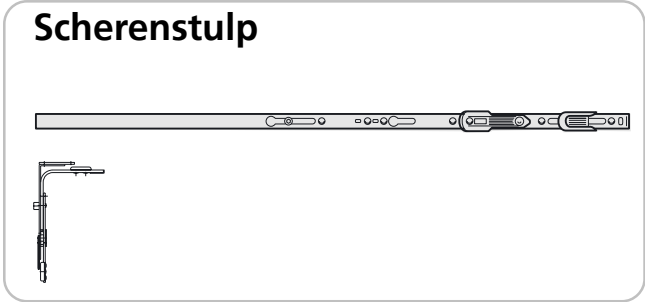
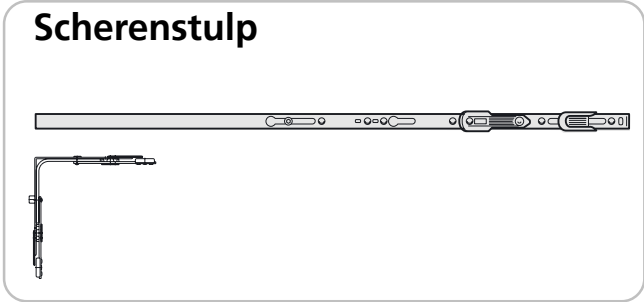

Konstantes Stulpgetriebe



Konstantes Stulpgetriebe



Montieren Sie das Erweiterungsblech an den Schieber.

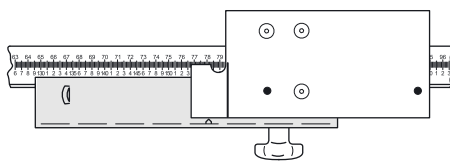

Stellen Sie den Schieber mit der **Skala 1** auf das Maß **FFH** ein.

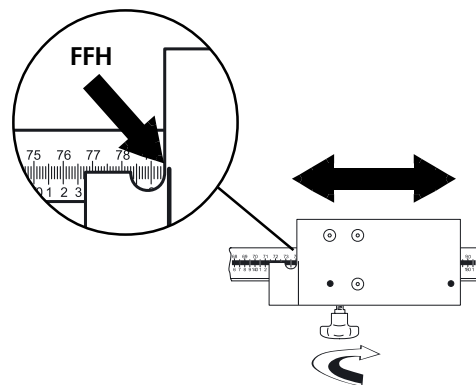

Stellen Sie den Schieber mit der **Skala 1** auf das Maß **FFH** ein.

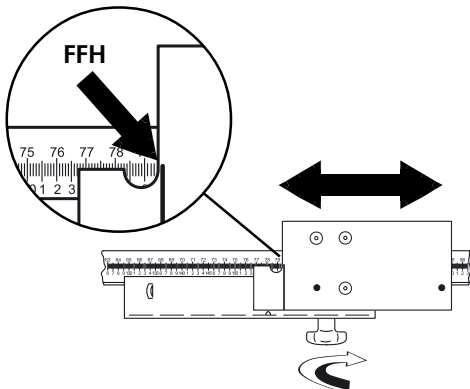

Legen Sie das abzulängende Teil am **Anschlag 2** an.

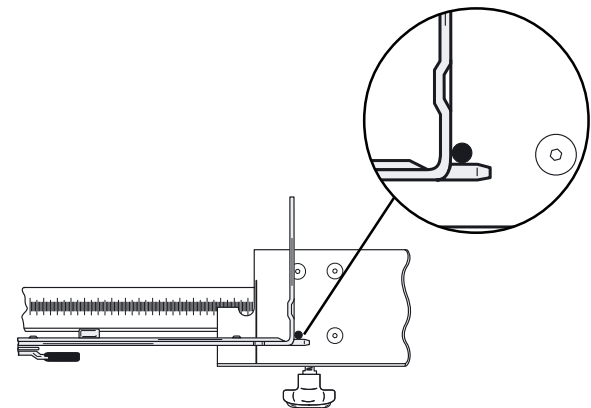

Legen Sie das abzulängende Teil am **Anschlag 1** an.

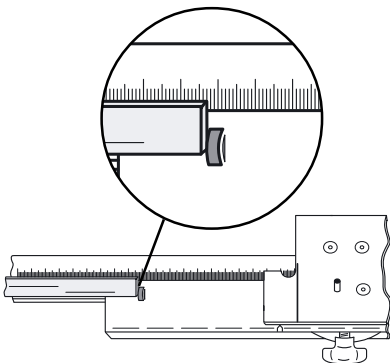

Variables Stulpgetriebe

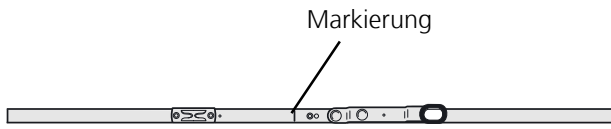

Stellen Sie den Schieber mit der **Skala 2** auf das Maß **FFH** ein.

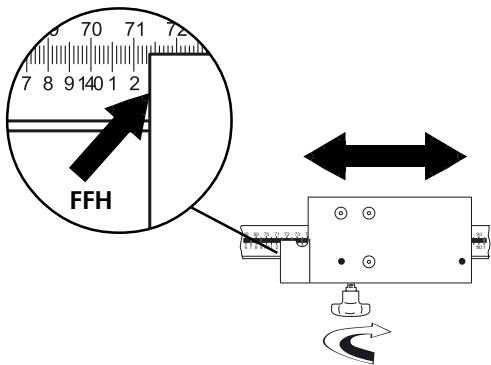

Legen Sie das abzulängende Teil so auf den Schieber, dass die Markierung des Teils auf der Mittelmarkierung des Schiebers liegt.

